

TruTool

1 Maschine 3 Werkzeuge

Die neuen 2 mm Nibbler
und Profilnibbler

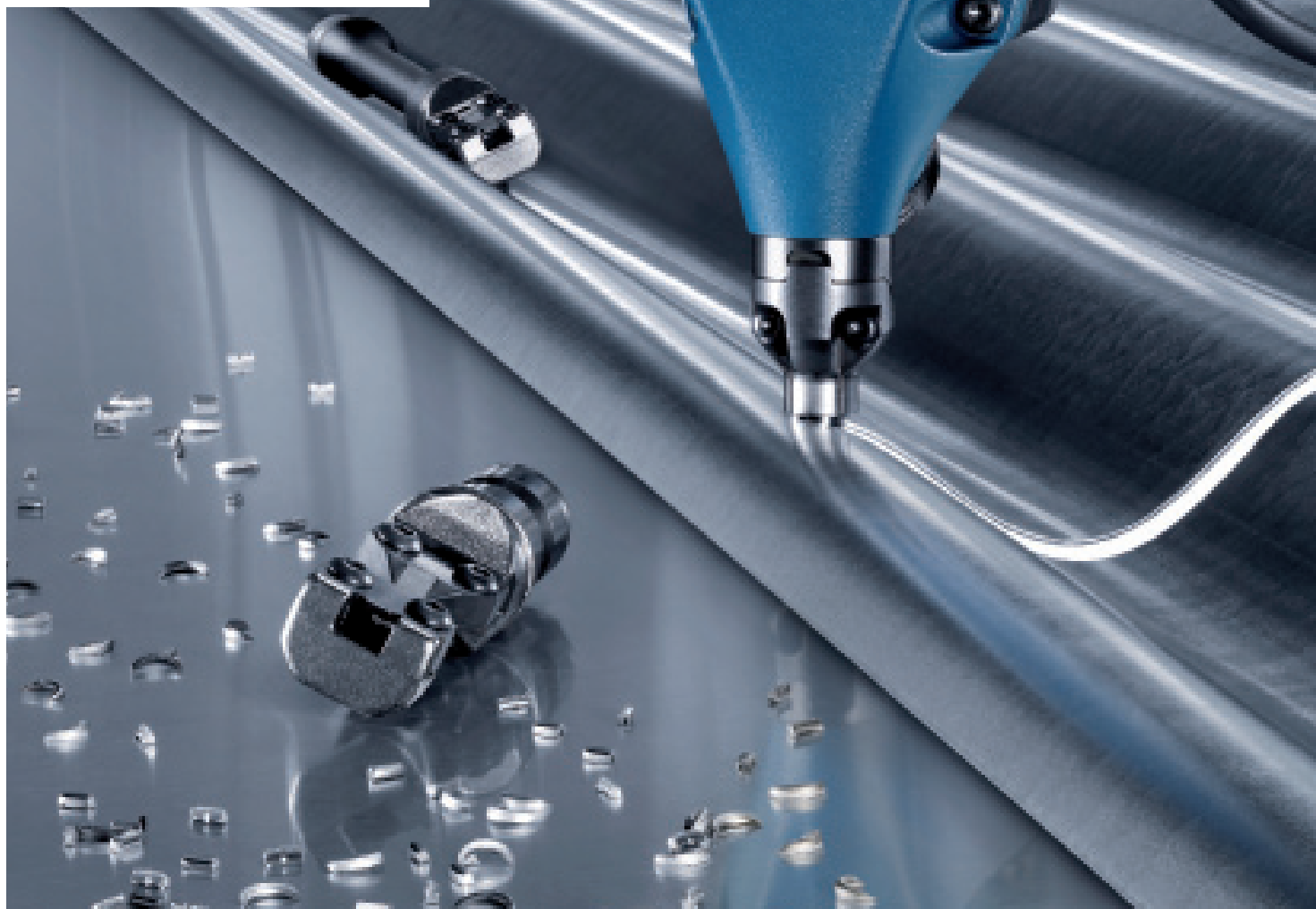



Für maximale Flexibilität

Für flexibles Arbeiten greifen Profis auf die drei neuen TRUMPF Nibbler zurück. Denn alle drei Maschinen bauen auf der gleichen multifunktionalen Maschinenbasis auf.

Oder anders ausgedrückt: wählen Sie zwischen dem Nibbler TruTool N 200, dem Profilnibbler PN 200 oder PN 201 und lassen Sie sich die Option offen, Ihre Maschine zu einem späteren Zeitpunkt mit einem weiteren Werkzeug aufzurüsten. Jede Maschine spielt dabei ihre Stärke in unterschiedlichen Blechen aus.

Leicht und unübertroffen schnell

Besonders erwähnenswert: mit leichten 1,8 kg liegen die Geräte bequem in der Hand und ermöglichen Ihnen ein kräfteschonendes Arbeiten.

Der TruTool N 200 brilliert in seiner Klasse mit der höchsten Schneidgeschwindigkeit. Dies mit unübertroffenen 1,7 Meter pro Minute in 2 mm Baustahl.

Mit den zwei Profilnibblern PN 200 und PN 201 kommen Sie ebenfalls schnell voran und erzielen in 2 mm dickem Baustahl eine Geschwindigkeit von 2,1 bzw. 2,2 Meter pro Minute.

Stark im Blech bis 2 mm

Mit allen drei Nibblern schneiden Sie Blechdicken bis zu 2 mm in Baustahl und sind somit im Bereich der Trapezbleche bis 162 mm Tiefe ungeschlagene Spitzenreiter. Die Nibbler überzeugen aber auch beim Schneiden von gedoppelten Blechen, wo eine besonders leistungsstarke Maschine erforderlich ist.

Werkzeuglose Bedienung

Sekundenschnell und einfach können Sie die Schneidrichtung wechseln, das Werkzeug tauschen oder den Stempel ersetzen. Und all dies werkzeuglos – ohne zusätzliche Hilfsmittel.

Quick & Easy

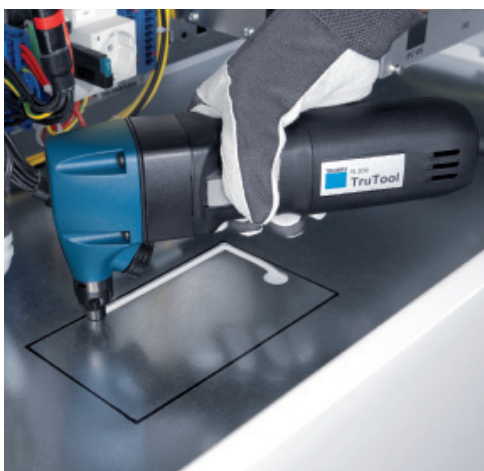

Arbeiten an schwer zugänglichen Lagen



Diagonalschnitte in tiefen Trapezblechen



Höchste Kurvengängigkeit



Manövrieren leicht gemacht

Die Maschinen sind auch in schwer zugänglichen Lagen einfach zu manövrieren und die Arbeitsrichtung lässt sich schnell und werkzeuglos einstellen. Dabei können Sie das Werkzeug um 360° drehen.

Der Nibbler TruTool N 200 ist dank Hohlrundstempel so wendig, dass Sie die Maschine auf der Stelle drehen können.

Die zwei Profilnibbler weisen ebenfalls eine hohe Kurven- und Profalgängigkeit auf und die Schneidrichtung kann jederzeit gewechselt werden.

Perfekte Schnittqualität

Unsere Nibbler trennen oberflächenschonend, gratfrei und ohne Verzug. Jegliche Nacharbeiten entfallen. Somit erhalten Sie stets optisch hochwertige Schnittkanten.

Vorteile auf einen Blick

- 1 Eine Maschine – drei Werkzeuge
- 2 Trennen von Baustahl bis zu 2 mm Dicke
- 3 Leicht manövrierbar, auch im Trapezblech
- 4 Die Schnellsten ihrer Klasse
- 5 Komfortables Arbeiten dank geringem Gewicht



Ausklinkungen und Innenausschnitte



Zuschneiden von Kabeltrassen



Schneiden nach Anriss

Zubehör TruTool N 200, PN 200 und PN 201

Artikel	Bestellnummer	TruTool		
		N 200	PN 200	PN 201
Stanz- und Nibbelöl für Alu 1000ml	0125874	▪	▪	▪
Stanz- und Nibbelöl für Stahl 500ml	0103387	▪	▪	▪
Tube Fett "G1" 25g	0344969	▪	▪	▪
Tube Fett "G1" 900g	0139440	▪	▪	▪
Spänesack	0088622	▪		

Verbrauchsmaterial TruTool N 200, PN 200 und PN 201

Artikel		Bestellnummer	TruTool		
			N 200	PN 200	PN 201
Stempel	5er-Set	1264176	▪		
Matrize	2er-Set	1264393	▪		
Matrize	5er-Set	1264394	▪		
Set Standard N 1x Matrize, 2x Stempel	1 Set	0961961	▪		
Stempelführung	1 Stück	0945692	▪		
Stempel	5er-Set	1315713		▪	▪
Stempel	10er-Set	1264146		▪	▪
Matrize	2er-Set	1264153		▪	▪
Matrize	5er-Set	1264154		▪	▪
Matrize P1 für Blechdicke bis 1 mm	1 Stück	1213131		▪	▪
Set Standard PN 2x Stempel, 1x Matrize, 2x Verschleißplatte	1 Set	1429289		▪	▪
Stempelführung	1 Stück	0945697		▪	▪
Stempelführung	2er-Set	1264367		▪	▪
Verschleißplatte	2er-Set	1429275		▪	▪
Verschleißplatte	5er-Set	1429276		▪	▪
Werkzeug N 200	1 Stück	1750694	▪	▪	▪
Werkzeug PN 200	1 Stück	1750693	▪	▪	▪
Werkzeug PN 201	1 Stück	1750692	▪	▪	▪



Matrize N 200



Stempel N 200



Stempelführung N 200



Spänesack N 200



Werkzeug N 200



Matrize
PN 200, PN 201



Matrize P1
PN 200, PN 201



Stempel
PN 200, PN 201



Stempelführung
PN 200, PN 201

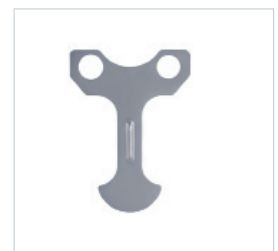

Verschleißplatte
PN 200, PN 201



Werkzeug PN 200



Werkzeug PN 201



TRUMPF Box S1

Robust

Höchste Langlebigkeit und Stabilität dank Aluminium-Druckguss-Gehäuse und Vollmetallgetriebe.

Leicht

Mit leichten 1,8 kg liegen die Geräte bequem in der Hand und ermöglichen Ihnen ein kräfteschonendes Arbeiten.

Schlank

Die taillierte Gehäuseform garantiert höchste Manövrierbarkeit und lässt das Arbeiten an engen und schwer zugänglichen Stellen zu. So zum Beispiel auch das Trennen von Trapezblechen bis 162 mm Tiefe.

Quick & Easy

Werkzeugloser Werkzeugwechsel

Der Austausch der Werkzeuge ist schnell und einfach. Wer z.B. den Nibbler TruTool N 200 kauft, kann ihn durch einfachen Werkzeugwechsel zum Profilnibbler PN 200 oder PN 201 umrüsten und umgekehrt.

Lüftungsschlitze mit Schutzgitter

Schützt den Motor vor Spänen.



Werkzeug N 200

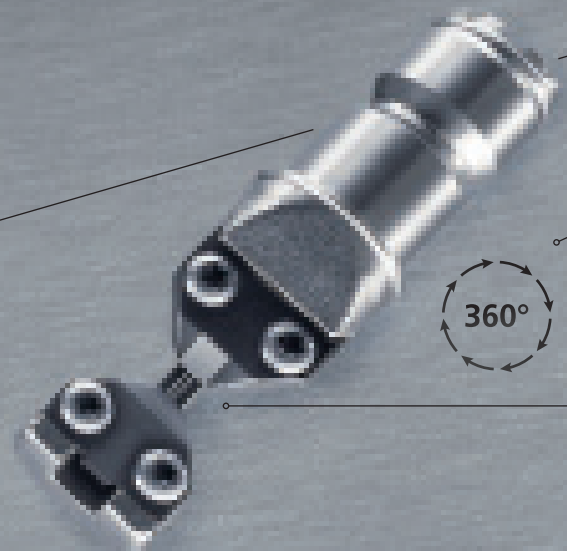

Werkzeug PN 200

Stark und langlebig

Motor mit 550-Watt-Leistung. Für schnellen Arbeitsfortschritt bis zu 2,2 Meter pro Minute in Baustahl (400 N/mm²).

Schiebeschalter

Einfaches Arretieren des Motorschalters. Verhindert versehentliches Ausschalten des Motors während des Arbeitsvorgangs.

Quick & Easy

Werkzeugloser Schneidrichtungswechsel

Um 360° drehbar für Anwendungen an schwer zugänglichen Stellen. Die Arbeitsrichtung lässt sich schnell und werkzeuglos einstellen. Dabei können Sie das Werkzeug um 360° drehen.

360°

Quick & Easy

Werkzeugloser Stempelwechsel

Einfacher und schneller Austausch der Stempel. Damit halten Sie Ihre Rüstzeiten minimal.

Werkzeug PN 201

Werkzeuge kombinierbar mit allen drei Maschinen

Werkzeug N 200

Werkzeug PN 200

Werkzeug PN 201

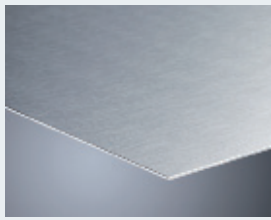

Flachblech

Spengler,
Karosseriebau,
Schaltschrankbau

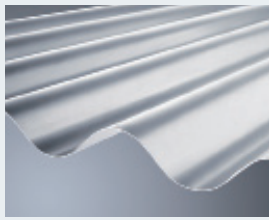

Wellblech

Dach- und Fassadenbau



Trapezblech
bis 85 mm Tiefe

Dach- und Fassadenbau,
Spengler



C-, L-, U- Profile

Trockenbau,
Elektroinstallationen

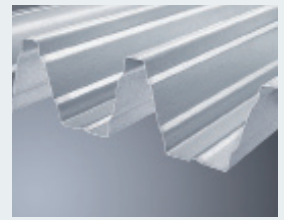

Trapezblech
bis 162 mm Tiefe

Dach- und Fassadenbau

Bestellnummern Maschinen

Version	Spannung	Nibbler TruTool N 200	Profilnibbler TruTool PN 200	Profilnibbler TruTool PN 201
D	230 V 50/60 Hz	1751743	1751836	1751841
CH	230 V 50 Hz	1751806	1751837	1751843
GB	110 V 50 Hz	1751805	1751839	1751846
USA	120 V 50/60 Hz	1751777	1751838	1751845
J	100 V 50/60 Hz	1751807	1751840	1751847

Lieferumfang

Nibbler TruTool N 200	Profilnibbler TruTool PN 200	Profilnibbler TruTool PN 201
Stempel	Stempel	Stempel
Matrize	Matrize	Matrize
Stempelführung	Stempelführung	Stempelführung
Werkzeug N 200	Verschleißplatte	Verschleißplatte
Stiftschlüssel TX20	Werkzeug PN 200	Werkzeug PN 201
TRUMPF Box S1	Stiftschlüssel TX20	Stiftschlüssel TX20
	TRUMPF Box S1	TRUMPF Box S1

Technische Daten

Maximale Blechdicke		TruTool		
		N 200	PN 200	PN 201
Stahl 400 N / mm ²	mm	2	2	2
Stahl 600 N / mm ²	mm	1,5	1,5	1,5
Stahl 800 N / mm ²	mm	1	1	1
Aluminium 250 N / mm ²	mm	2,5	3	3
Arbeitsgeschwindigkeit (in 2 mm Stahl 400 / mm ²)	m / min	1,7	2,1	2,2
Startlochdurchmesser	mm	17	24	24
Kleinster Radius	mm	4	50	50
Nennaufnahmeleistung	W	550	550	550
Hubzahl bei Nennlast	1 / min	1450	1500	1550
Gewicht ohne Kabel	kg	1,8	1,8	2

5 Garantie
Warranty
Garanzia
Garantía



5-Jahres-Garantie

5-Jahres-Garantie für Ihr neu erworbenes Elektrowerkzeug.

Erweitern Sie jetzt die gesetzliche Gewährleistungsfrist Ihrer Maschine um eine 5-jährige Garantie. Und dies kostenlos.
Einzige Voraussetzung: registrieren Sie Ihre Maschine innerhalb von vier Wochen ab Kaufdatum.

Der schnellste und bequemste Weg zur 5-Jahres-Garantie ist die Onlineanmeldung auf www.warranty-powertools.trumpf.com. Eine Anmeldung per Fax oder Post ist selbstverständlich ebenfalls möglich. Nutzen Sie dazu das Anmeldeformular, welches der ausgelieferten Maschine beiliegt.

TRUMPF Box – mit System

Die Maschinen werden im stabilen und stoßfesten ABS-Kunststoffkoffer sicher aufbewahrt. Die TRUMPF Boxen – selbst unterschiedliche Koffergrößen – können aufeinander gestapelt und mit einem Dreh miteinander verknüpft werden. Dieses Prinzip erleichtert insbesondere auf der Baustelle die Arbeit, da Sie bequem mehrere Werkzeuge gleichzeitig transportieren können. Dank der Maschinentyp-Kennzeichnung, welche sich auf der Außenseite des Koffers befindet, haben Sie jederzeit Klarheit, welche Maschine sich in welcher TRUMPF Box befindet.

Ein zusätzlicher Vorteil: dank spezieller Verschlüsse kann jeder Koffer individuell geöffnet werden, ohne ihn aus dem verknüpften Stapel zu entnehmen.

Ihr Fachhändler:

Weltweit:
TRUMPF Grünsch AG Elektrowerkzeuge
Ausserfeld · CH-7214 Grünsch · Telefon +41 81 307-61-61 · Fax +41 81 307-64-02
E-Mail info@trumpf-powertools.com · Homepage www.trumpf-powertools.com/neue-produkte

Deutschland:
TRUMPF Werkzeugmaschinen GmbH + Co. KG
Johann-Maus-Straße 2 · 71254 Ditzingen · Telefon +49 (0) 7156 303-33222 · Fax +49 (0) 7156 303-30942
E-Mail elektrowerkzeuge@de.trumpf.com · Homepage www.de.trumpf.com

